

# PRODUKT-HINWEISBLATT

Produkt-Hinweisblatt

15.07.2013

PT/A.Hilgert

System / Produkt	Inhalt / Betrifft
<b>PROCHANNEL</b>	Checkliste der herstellbaren Sonderlängen und Sonderformen
Anlass / Grund	Verteiler
Vorlage für Kundenanfragen /-bestellungen	Vertrieb/PT

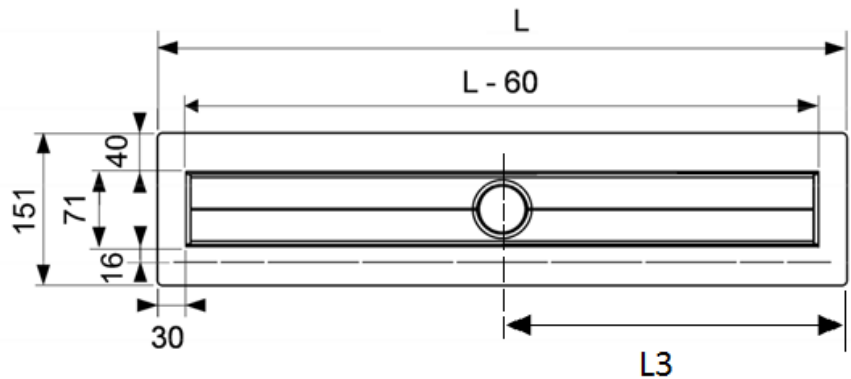

L min = 200 mm  
L max = 3000 mm

L = Rohbaumaß inkl. Flansch (mm)  
L - 60 (mm) = Sichtmaß nach Einbau

Ab 1500 mm Länge müssen mindestens 2 Abläufe eingebaut sein  
Ab 1500 mm Länge soll Rost oder Fliesenmulde aus 2 Teilen bestehen

## Sonderform als Eckausführung

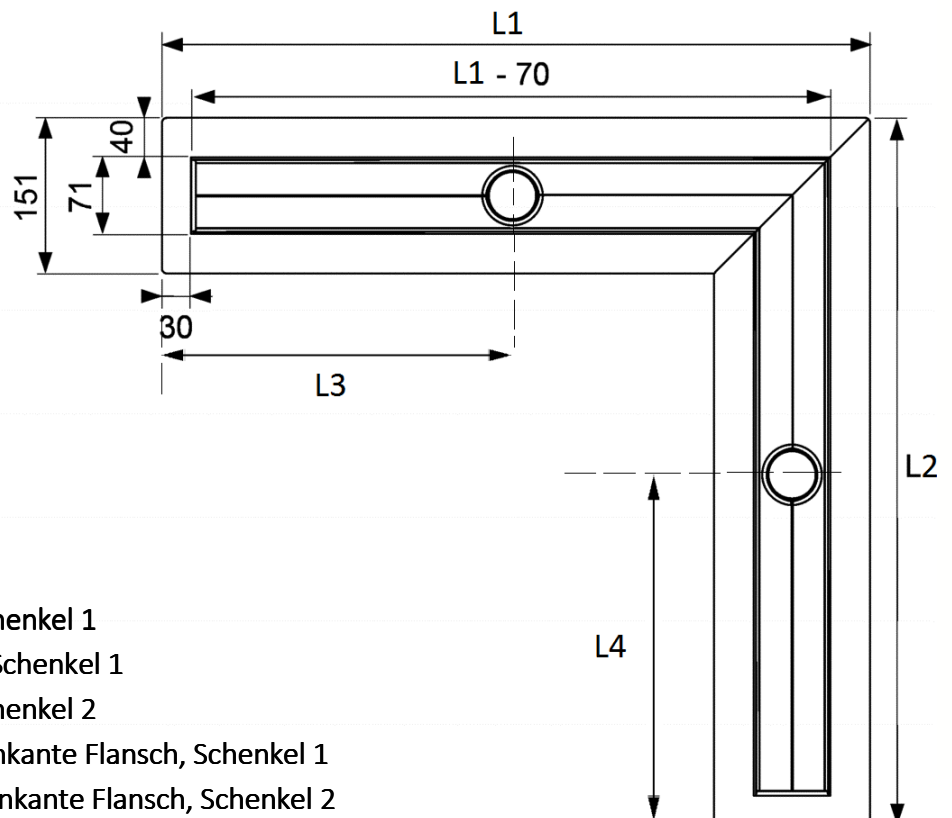

L1 / L2 min = 410 mm  
L1 / L2 max = 1610 mm

L1 = Rohbaumaß inkl. Flansch (mm), Schenkel 1  
L1 - 70 (mm) = Sichtmaß nach Einbau, Schenkel 1  
L2 = Rohbaumaß inkl. Flansch (mm), Schenkel 2  
L3 = Abstand des Ablaufs von der Außenkante Flansch, Schenkel 1  
L4 = Abstand des Ablaufs von der Außenkante Flansch, Schenkel 2

